

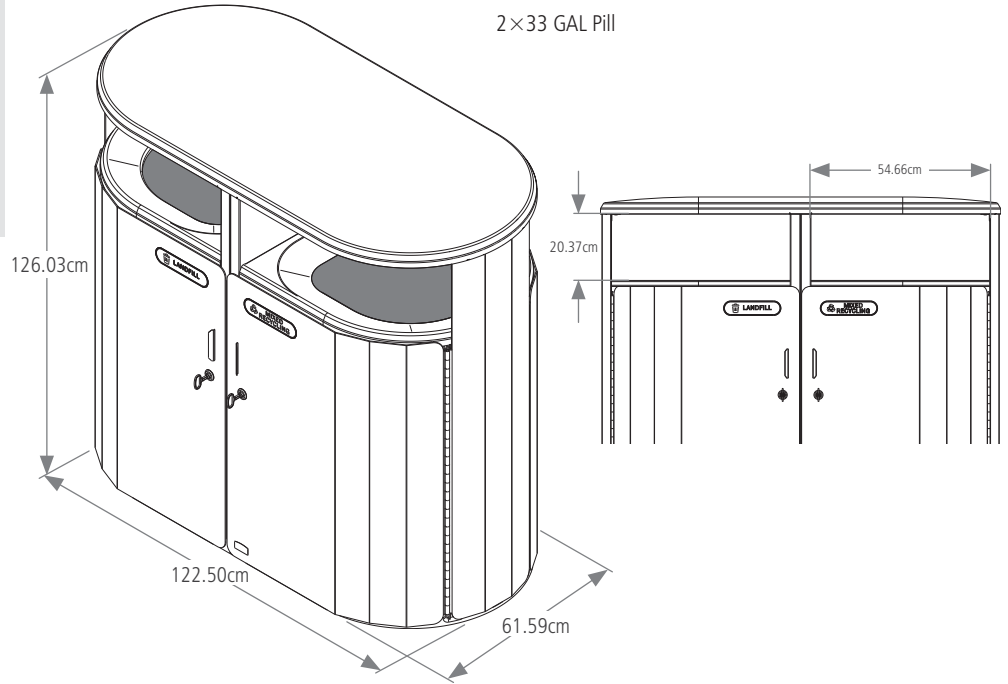

RESIST™

Ventajas y Características:

- Construido para resistir entornos extremos y puede soportar hasta 226 kilos de fuerza contundente.
- El revestimiento avanzado protege contra las manchas, las pintadas, la corrosión y la decoloración por rayos UV.



33 GAL Redondo

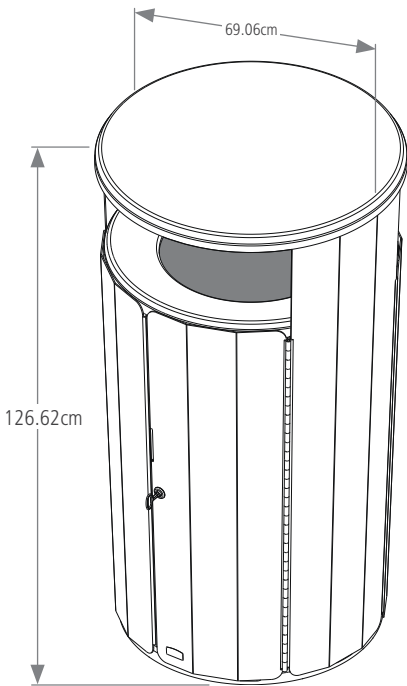
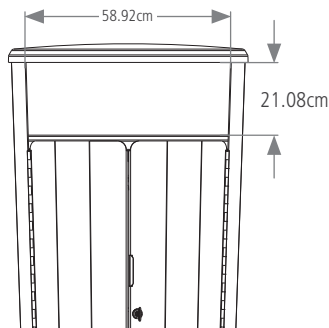

Etiquetas de flujo de residuos

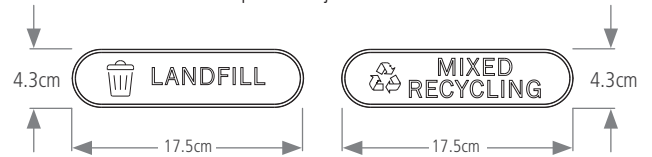

RESIST™

SKU #	DESCRIPCIÓN	MATERIAL	COLOR	CAPACIDAD	LARGO	ANCHO	ALTO
				GAL/LIT	CM	CM	CM
2185041	RESIST™ 33G REDONDO	METAL	NEGRO TEXTURADO/NEGRO BRILLO	33/124	69.06	69.06	126.62
2184979	RESIST™ 45G REDONDO	METAL	NEGRO TEXTURADO/NEGRO BRILLO	45/170	74.06	74.06	126.85
2184980	RESIST™ 2x23G CONTENEDORES DOBLE FLUJO	METAL	NEGRO TEXTURADO/NEGRO BRILLO	46/174	122.50	61.59	110.79
2185042	RESIST™ 2x33G CONTENEDORES DOBLE FLUJO	METAL	NEGRO TEXTURADO/NEGRO BRILLO	66/250	122.50	61.59	126.03