



# ESTACIÓN DE CAMBIO PARA BEBÉ

La estación de cambio para bebés de Rubbermaid Commercial Products ofrece una estación de cambio segura. El diseño ergonómico se abre cómodamente con una mano, para que los usuarios puedan sostener tanto al bebé como los suministros sin dificultad. La superficie de cambiador está integrada con una protección antimicrobiana que ayuda a reducir la producción de bacterias que causan manchas y malos olores. Cuenta con un estante para accesorios y ganchos de fácil acceso que proporcionan una mayor comodidad al momento de usarse.

## Características y Beneficios:

- La superficie antimicrobiana ayuda a reducir el riesgo de contaminación cruzada.
- Diseño ergonómico para fácil manipulación, permite abrirse cómodamente con una mano, para que los usuarios puedan sostener tanto al bebé como los suministros.
- El estante de accesorios mantiene lo esencial cerca, pero de forma segura fuera del alcance del bebé.
- Los ganchos fáciles de alcanzar, sostienen de forma segura las bolsas de pañales y bolsos.
- Diseño elegante que combina a la perfección con el entorno de baño.

## Composición de materiales:

Polipropileno  
Soportes y tornillos metálicos

## Uso recomendado y restricciones:

**Uso del contenedor:** Uso profesional, institucional. Para baños. Estación para cambio de pañales,

**Uso recomendado:** Preferiblemente para bebés en primeras etapas de vida, desde 2 a 24 meses.

**Restricciones de uso:** No quemar y alejar de cualquier fuente de ignición. No deformar, perforar o doblar, para una mayor eficiencia. Limpiar con agua y jabón, no utilizar cepillo de cerdas duras o productos abrasivos. La durabilidad permite aumentar la longevidad del producto.

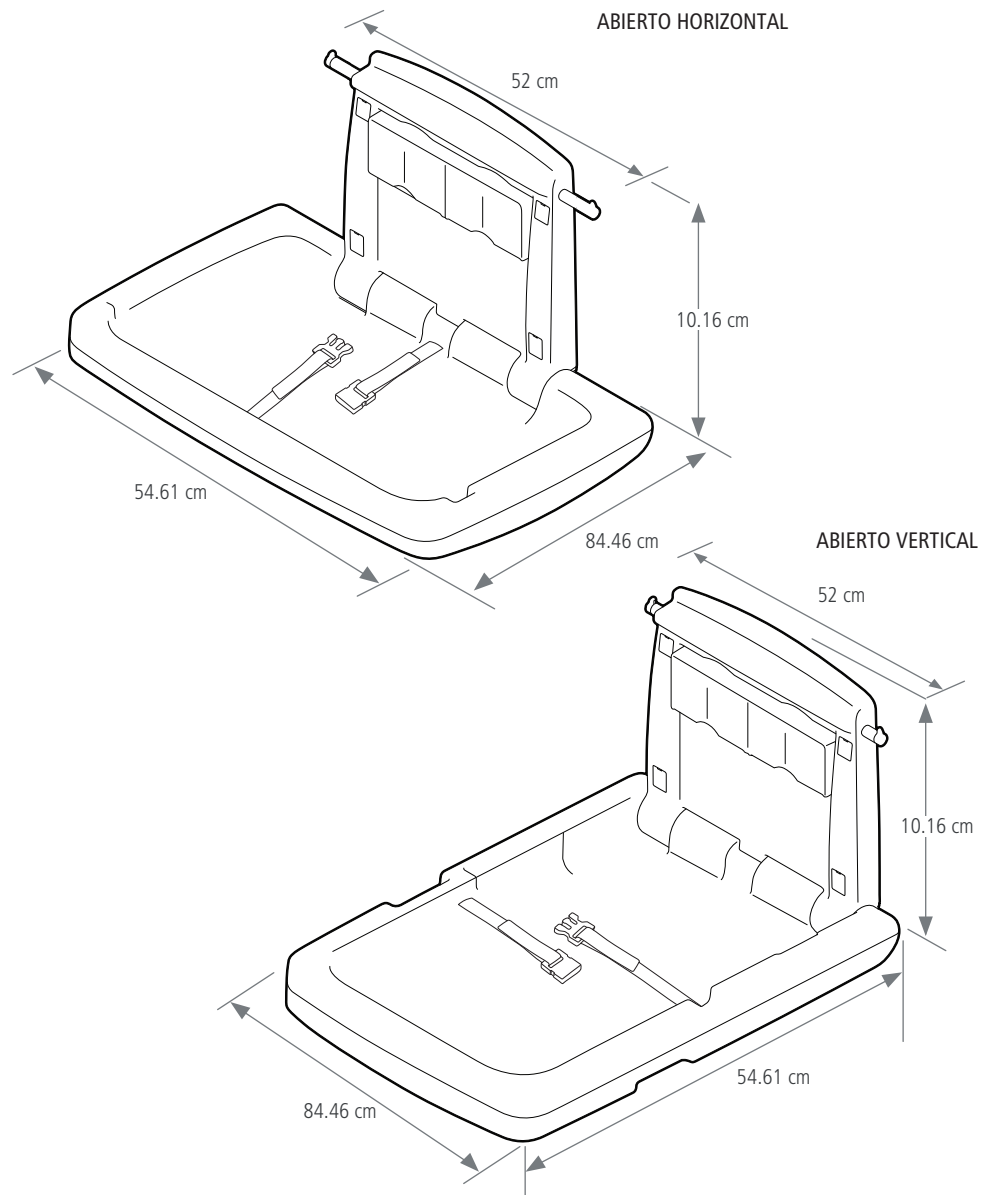

CERRADO HORIZONTAL



CERRADO VERTICAL



ADA



Fecha de actualización: 04/12/2024

©2024 Rubbermaid Commercial Products LLC  
8900 Northpointe Executive Park Drive, Huntersville, NC 28078

Página web: [www.rubbermaidcommercialoficial.com](http://www.rubbermaidcommercialoficial.com)



## ESTACIÓN DE CAMBIO PARA BEBÉ



FG781888LPLAT



FG781988LPLAT

SKU #	DESCRIPCIÓN	COLOR	CAPACIDAD KG	ALTO CM	LARGO CM	ANCHO CM	PESO KG	UNIDAD DE EMPAQUE
FG781888LPLAT	ESTACIÓN DE CAMBIO PARA BEBÉ HORIZONTAL	BLANCO	22.7	10.16	84.46	54.61	10.66	1
FG781988LPLAT	ESTACIÓN DE CAMBIO PARA BEBÉ VERTICAL	BLANCO	22.7	10.16	54.61	84.46	10.66	1



Fecha de actualización: 04/12/2024

©2024 Rubbermaid Commercial Products LLC  
8900 Northpointe Executive Park Drive, Huntersville, NC 28078

 [Página web: www.rubbermaidcommercialoficial.com](http://www.rubbermaidcommercialoficial.com)

