



WAVE BRAKE®

Con características que superan a los baldes de trapeado tradicionales, WaveBrake® ayuda a limpiar los pisos con menos esfuerzo, haciendo el trabajo de forma más segura, sin sacrificar la calidad y la durabilidad.

Características y Beneficios:

- Los deflectores patentados WaveBrake® dan como resultado menos salpicaduras al trapear y maniobrar, lo que ayuda a crear un entorno más seguro. Además, el agua permanece en la cubeta, eliminando los viajes innecesarios, mejorando la productividad.
- Los deflectores WaveBrake® moldeados interrumpen la formación de ondas, reduciendo las salpicaduras hasta un 80 %.
- Está diseñado para vaciar el agua de forma segura con menos esfuerzo, gracias a sus asas integradas que proporcionan control durante la elevación y el vaciado.
- Las guías integradas garantizan una conexión segura de la cubeta y el exprimidor proporcionando estabilidad durante el transporte, ayudando a prevenir derrames.
- El mango de la manija de la prensa duradera está hecho de acero, con un agarre cómodo para una fácil manipulación al momento de accionar la prensa.
- La prensa lateral y la prensa frontal están diseñadas para durar hasta 200.000 ciclos de exprimido.
- Construida con los más altos estándares de calidad, la cubeta WaveBrake® tiene una garantía líder en la industria.

Composición de materiales:

Polietileno de alta densidad (HDPE).

Uso recomendado y restricciones:

Uso de la cubeta: Uso profesional e institucional para limpieza.

Uso recomendado: Preferiblemente para la limpieza de suelos y pisos, con capacidad para almacenar y transportar agua limpia o sucia.

Restricciones de uso: No quemar y mantener alejado de cualquier fuente de ignición. No deformar, perforar o doblar, para una mayor eficiencia. Limpiar con agua y jabón. No limpie con cepillo de cerdas duras o con productos corrosivos.



BALDE CON EXPRIMIDOR WAVEBRAKE®

PRENSA LATERAL

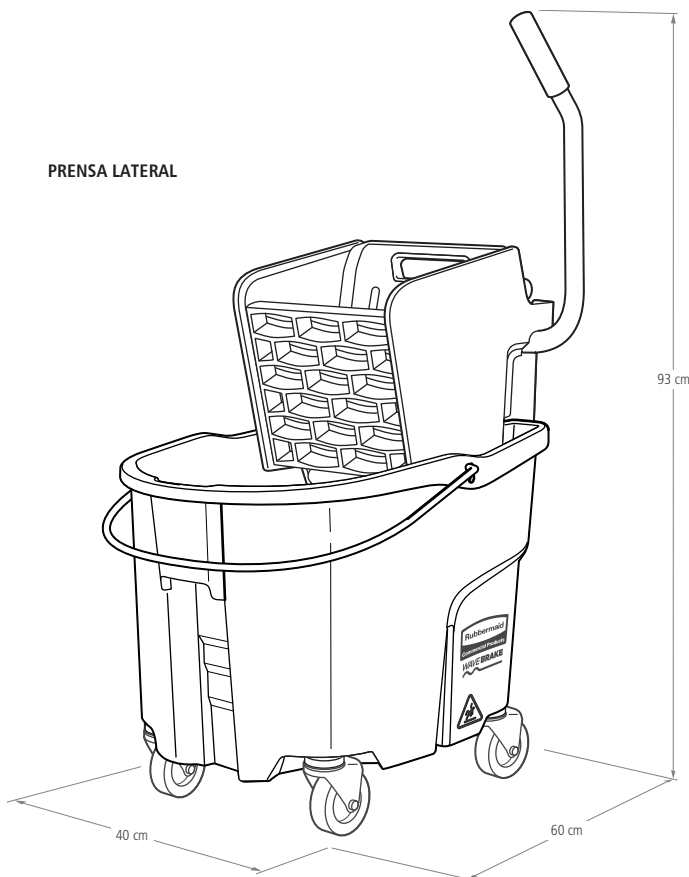

PRENSA FRONTAL

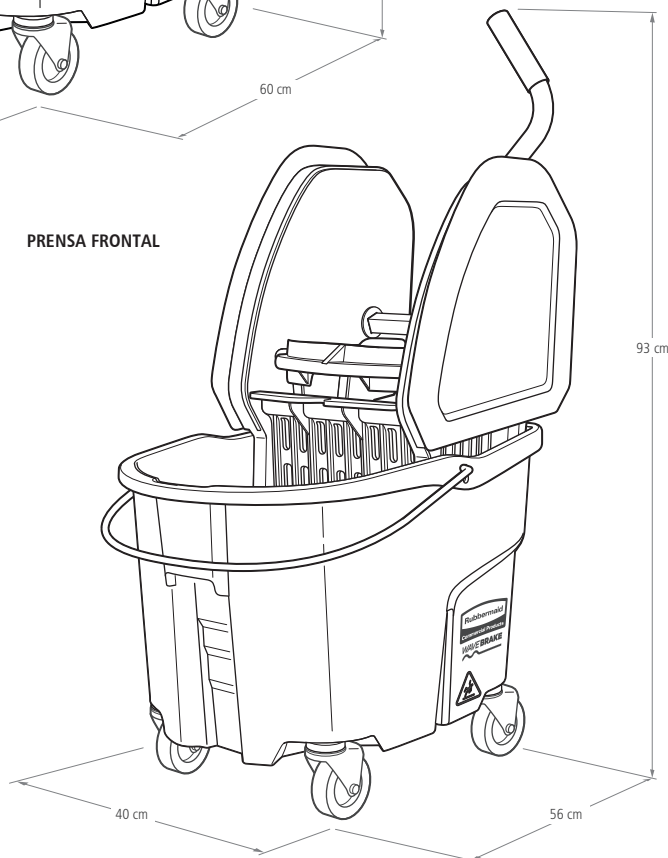

Fecha de actualización: 19/08/2024

©2024 Rubbermaid Commercial Products LLC
8900 Northpointe Executive Park Drive, Huntersville, NC 28078

Página web: www.rubbermaidcommercialoficial.com



BALDE CON EXPRIMIDOR WAVEBRAKE®



PRENSA LATERAL

PRENSA FRONTAL

SKU #	DESCRIPCIÓN	COLOR	CAPACIDAD LT	ALTO CM	LARGO CM	ANCHO CM	PESO KG	UNIDAD DE EMPAQUE
CUBETA WAVEBRAKE® CON PRENSA LATERAL								
FG748000YEL	CUBETA WAVEBRAKE® CON PRENSA LATERAL DE 24 LIT	AMARILLO	24	87	57	40	8	1
FG758088YEL	CUBETA WAVEBRAKE® CON PRENSA LATERAL DE 33 LIT	AMARILLO	33	93	60	40	9	1
FG758088BRN	CUBETA WAVEBRAKE® CON PRENSA LATERAL DE 33 LIT	CAFÉ	33	93	60	40	9	1
FG758888BLUE	CUBETA WAVEBRAKE® CON PRENSA LATERAL DE 33 LIT	AZUL	33	93	60	40	9	1
FG758888RED	CUBETA WAVEBRAKE® CON PRENSA LATERAL DE 33 LIT	ROJO	33	93	60	40	9	1
FG758888GRN	CUBETA WAVEBRAKE® CON PRENSA LATERAL DE 33 LIT	VERDE	33	93	60	40	9	1
CUBETA WAVEBRAKE® CON PRENSA FRONTAL								
FG757788YEL	CUBETA WAVEBRAKE® CON PRENSA FRONTAL DE 33 LIT	AMARILLO	33	93	56	40	9	1
FG757788BRN	CUBETA WAVEBRAKE® CON PRENSA FRONTAL DE 33 LIT	CAFÉ	33	93	56	40	9	1
FG757888BLUE	CUBETA WAVEBRAKE® CON PRENSA FRONTAL DE 33 LIT	AZUL	33	93	56	40	9	1
FG757888RED	CUBETA WAVEBRAKE® CON PRENSA FRONTAL DE 33 LIT	ROJO	33	93	56	40	9	1
FG757888GRN	CUBETA WAVEBRAKE® CON PRENSA FRONTAL DE 33 LIT	VERDE	33	93	56	40	9	1



Fecha de actualización: 19/08/2024

©2024 Rubbermaid Commercial Products LLC
8900 Northpointe Executive Park Drive, Huntersville, NC 28078

 [Página web: www.rubbermaidcommercialoficial.com](http://www.rubbermaidcommercialoficial.com)



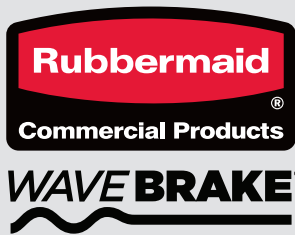

Con características que superan a los baldes de trapeado tradicionales, WaveBrake® ayuda a limpiar los pisos con menos esfuerzo, haciendo el trabajo de forma más segura, sin sacrificar la calidad y la durabilidad.

Características y Beneficios:

- Los deflectores patentados WaveBrake® dan como resultado menos salpicaduras al trapear y maniobrar, lo que ayuda a crear un entorno más seguro. Además, el agua permanece en la cubeta, eliminando los viajes innecesarios, mejorando la productividad.
- Los deflectores WaveBrake® moldeados interrumpen la formación de ondas, reduciendo las salpicaduras hasta un 80 %.
- Está diseñado para vaciar el agua de forma segura con menos esfuerzo, gracias a sus asas integradas que proporcionan control durante la elevación y el vaciado.
- Las guías integradas garantizan una conexión segura de la cubeta y el exprimidor proporcionando estabilidad durante el transporte, ayudando a prevenir derrames.
- Construida con los más altos estándares de calidad, la cubeta WaveBrake® tiene una garantía líder en la industria.

Composición de materiales:

Polietileno de alta densidad (HDPE).

Uso recomendado y restricciones:

Uso de la cubeta: Uso profesional e institucional para limpieza.

Uso recomendado: Preferiblemente para la limpieza de suelos y pisos, con capacidad para almacenar y transportar agua limpia o sucia.

Restricciones de uso: No quemar y mantener alejado de cualquier fuente de ignición. No deformar, perforar o doblar, para una mayor eficiencia. Limpiar con agua y jabón. No limpie con cepillo de cerdas duras o con productos corrosivos.

BALDE WAVEBRAKE®

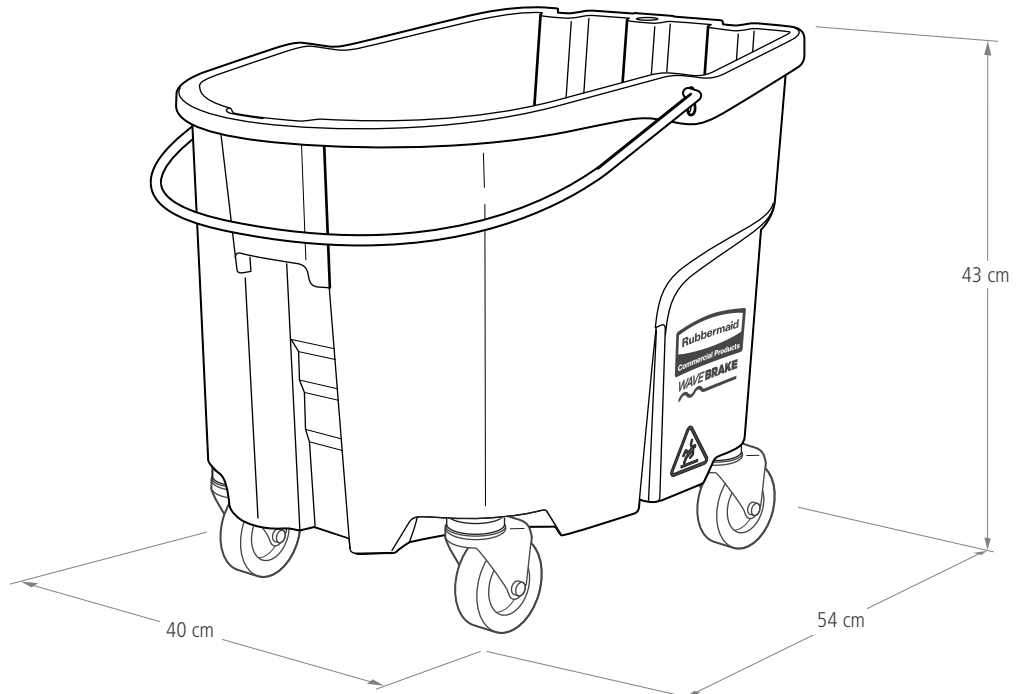

Fecha de actualización: 19/08/2024

©2024 Rubbermaid Commercial Products LLC
8900 Northpointe Executive Park Drive, Huntersville, NC 28078

[Página web: www.rubbermaidcommercialoficial.com](http://www.rubbermaidcommercialoficial.com)



BALDE WAVEBRAKE®



DE 24 LITROS



DE 33 LITROS

SKU #	DESCRIPCIÓN	COLOR	CAPACIDAD	ALTO	LARGO	ANCHO	PESO	UNIDAD DE
			LT	CM	CM	CM	KG	EMPAQUE
2064996	BALDE WAVEBRAKE® DE 24 LIT	AMARILLO	24	38	51	40	4	4
2064914	BALDE WAVEBRAKE® DE 33 LIT	AMARILLO	33	43	54	40	4.3	4
2064906	BALDE WAVEBRAKE® DE 33 LIT	CAFÉ	33	43	54	40	4.3	4
2064904	BALDE WAVEBRAKE® DE 33 LIT	AZUL	33	43	54	40	4.3	4
2064910	BALDE WAVEBRAKE® DE 33 LIT	ROJO	33	43	54	40	4.3	4
2064916	BALDE WAVEBRAKE® DE 33 LIT	VERDE	33	43	54	40	4.3	4



Fecha de actualización: 19/08/2024

©2024 Rubbermaid Commercial Products LLC
8900 Northpointe Executive Park Drive, Huntersville, NC 28078

 [Página web: www.rubbermaidcommercialoficial.com](http://www.rubbermaidcommercialoficial.com)





WAVE BRAKE®

Con características que superan a los baldes de trapeado tradicionales, WaveBrake® ayuda a limpiar los pisos con menos esfuerzo, haciendo el trabajo de forma más segura, sin sacrificar la calidad y la durabilidad.

Características y Beneficios:

- Las guías integradas garantizan una conexión segura de la cubeta y el exprimidor proporcionando estabilidad durante el transporte, ayudando a prevenir derrames.
- El mango de la manija de la prensa duradera está hecho de acero, con un agarre cómodo para una fácil manipulación al momento de accionar la prensa.
- La prensa lateral y la prensa frontal están diseñadas para durar hasta 200.000 ciclos de exprimido.
- Construida con los más altos estándares de calidad, la cubeta WaveBrake® tiene una garantía líder en la industria.

Composición de materiales:

Polietileno de alta densidad (HDPE).
Mango de acero inoxidable con agarre.

Uso recomendado y restricciones:

Uso de la prensa: Uso profesional e institucional para limpieza.

Uso recomendado: Compatible y ajustable con el balde WaveBrake® para exprimir las mopas húmedas después de utilizarse.

Restricciones de uso: No quemar y mantener alejado de cualquier fuente de ignición. No deformar o doblar, para una mayor eficiencia. Limpiar con agua y jabón. No limpie con cepillo de cerdas duras o con productos corrosivos.

EXPRIMIDOR WAVEBRAKE®

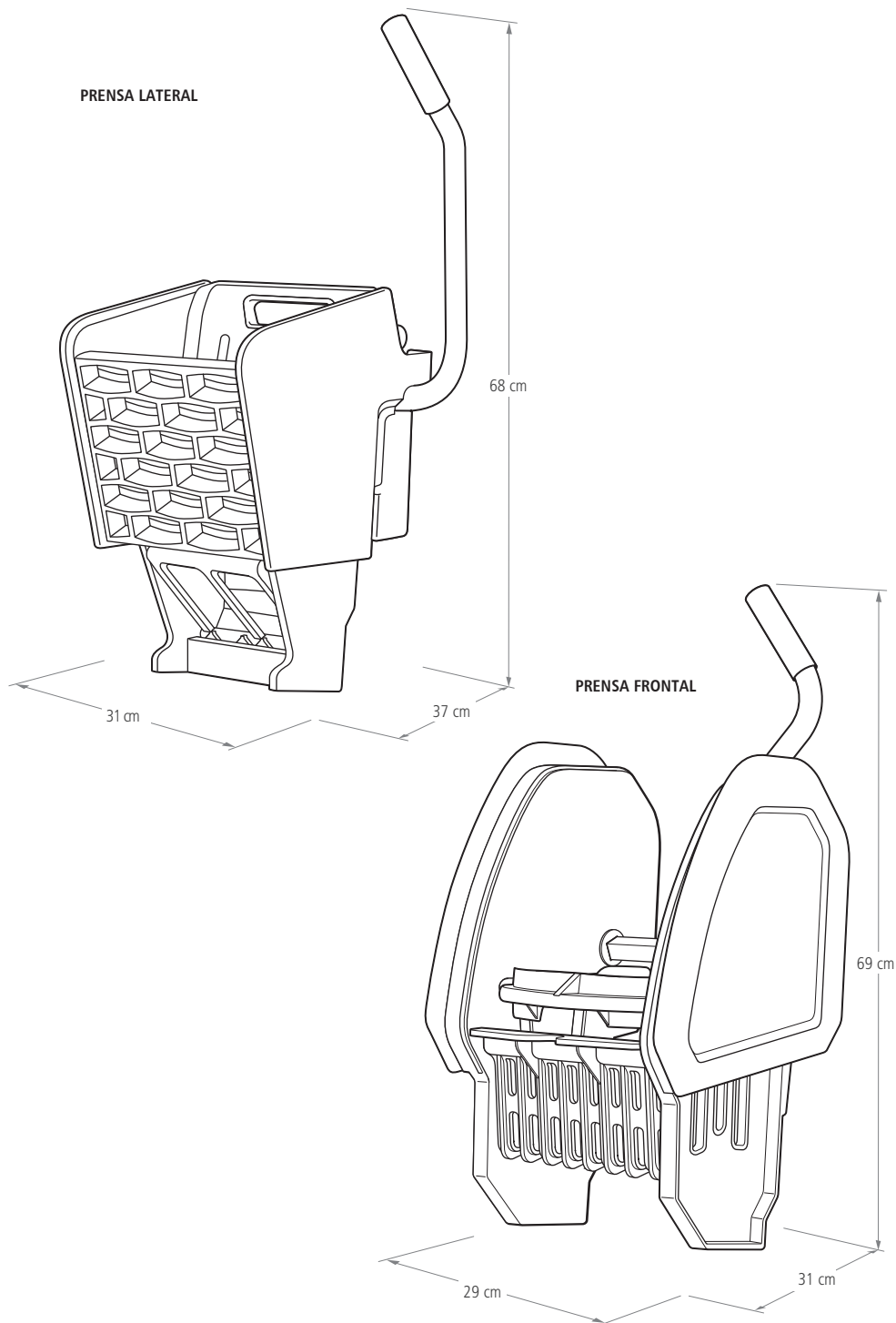

BALDE CON EXPRIMIDOR WAVEBRAKE®



PRENSA LATERAL

PRENSA FRONTAL

SKU #	DESCRIPCIÓN	COLOR	ALTO CM	LARGO CM	ANCHO CM	PESO KG	UNIDAD DE EMPAQUE
PRENSA LATERAL WAVEBRAKE®							
2064915	PRENSA LATERAL WAVEBRAKE®	AMARILLO	68	31	37	4.5	2
2064885	PRENSA LATERAL WAVEBRAKE®	CAFÉ	68	31	37	4.5	2
2064888	PRENSA LATERAL WAVEBRAKE®	AZUL	68	31	37	4.5	2
2064884	PRENSA LATERAL WAVEBRAKE®	ROJO	68	31	37	4.5	2
2064912	PRENSA LATERAL WAVEBRAKE®	VERDE	68	31	37	4.5	2
2064960	PRENSA LATERAL WAVEBRAKE®	NEGRO	68	31	37	4.5	2
PRENSA FRONTAL WAVEBRAKE®							
2064959	PRENSA FRONTAL WAVEBRAKE®	AMARILLO	69	29	31	4.3	2
2065003	PRENSA FRONTAL WAVEBRAKE®	CAFÉ	69	29	31	4.3	2
2064999	PRENSA FRONTAL WAVEBRAKE®	AZUL	69	29	31	4.3	2
2065001	PRENSA FRONTAL WAVEBRAKE®	ROJO	69	29	31	4.3	2
2064953	PRENSA FRONTAL WAVEBRAKE®	VERDE	69	29	31	4.3	2



Fecha de actualización: 19/08/2024

©2024 Rubbermaid Commercial Products LLC
8900 Northpointe Executive Park Drive, Huntersville, NC 28078

 [Página web: www.rubbermaidcommercialoficial.com](http://www.rubbermaidcommercialoficial.com)



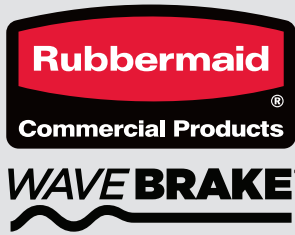

La cubeta con exprimidor WaveBrake® de Rubbermaid Commercial Products está diseñada para la limpieza de pisos en entornos institucionales. Su construcción sin componentes metálicos la hace adecuada para aplicaciones donde se requiere mayor seguridad, como instalaciones de salud o correccionales. Su sistema WaveBrake® ayuda a reducir salpicaduras durante el uso, mejorando las condiciones de trabajo y la eficiencia en las tareas de limpieza.

Características y Beneficios:

- Sistema WaveBrake® que reduce salpicaduras durante el trapeado y traslado.
- Diseño que permite vaciar el contenido con mayor control, facilitando el manejo.
- Boquilla de vertido que ayuda a evitar derrames al vaciar la cubeta.
- Construcción sin componentes metálicos, adecuada para entornos sensibles.

Composición de materiales:

Polietileno de alta densidad (HDPE).

Uso recomendado y restricciones:

Uso de la cubeta: Diseñada para contener y escurrir mopas durante la limpieza de pisos.

Uso recomendado: Adecuada para limpieza de pisos en instalaciones comerciales, institucionales y entornos que requieran mayor seguridad operativa.

Restricciones de uso: No quemar y alejar de cualquier fuente de ignición. No deformar, perforar o doblar, para una mayor eficiencia. Limpiar con agua y jabón. No limpie con cepillo de cerdas duras o con productos corrosivos. Evite sobrecargar la cubeta o vaciarla sin control adecuado.



CUBETA CON EXPRIMIDOR WAVEBRAKE®

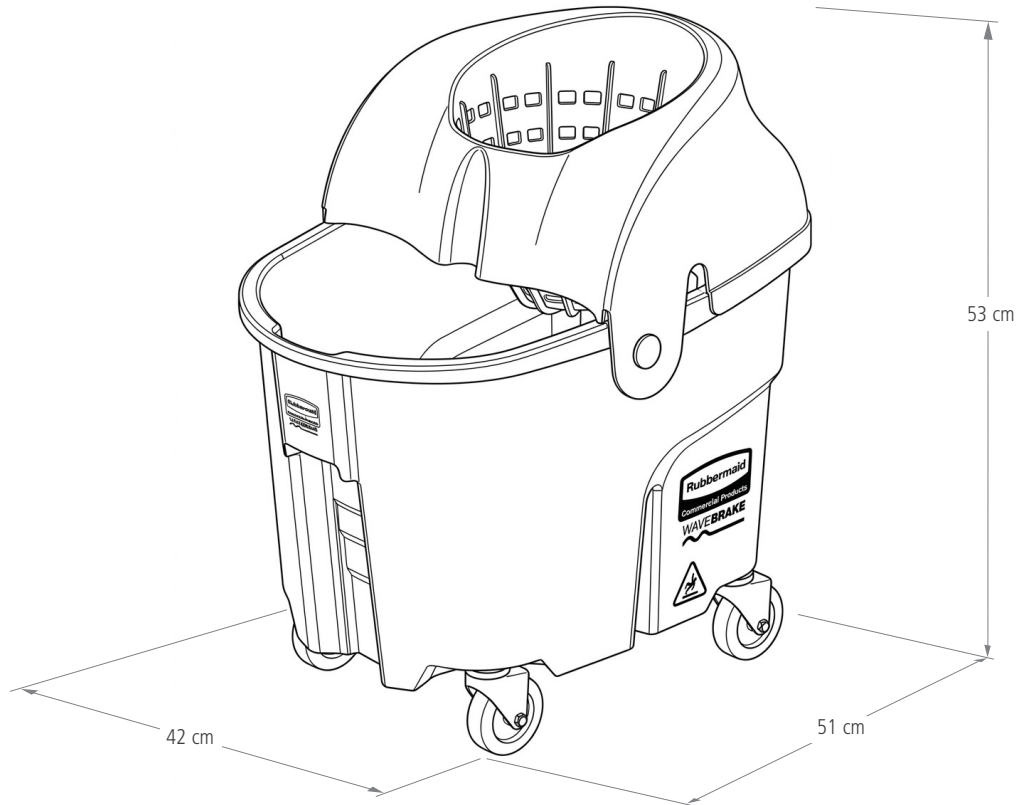

CUBETA CON EXPRIMIDOR WAVEBRAKE®



FG759088YEL

SKU #	DESCRIPCIÓN	COLOR	CAPACIDAD LT	ALTO CM	LARGO CM	ANCHO CM	PESO KG	UNIDAD DE EMPAQUE
FG759088YEL	CUBETA CON EXPRIMIDOR WAVEBRAKE® DE 33 LIT	AMARILLO	33	53	42	51	6	1



Fecha de actualización: 19/08/2024

©2024 Rubbermaid Commercial Products LLC
8900 Northpointe Executive Park Drive, Huntersville, NC 28078

Página web: www.rubbermaidcommercialoficial.com



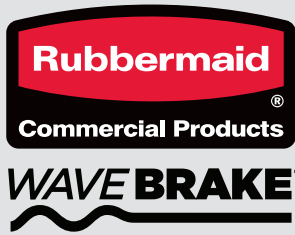

CUBETA PARA AGUA SUCIA WAVEBRAKE®

La cubeta de agua sucia Rubbermaid para WaveBrake® mantiene el agua sucia separada del agua limpia. Esto ayuda a promover la salud y el bienestar de las instalaciones al reducir el potencial de contaminación cruzada.

Características y Beneficios:

- Mantiene el agua sucia separada del agua limpia.
- Recomendado para su uso con un sistema de trapeador WaveBrake®.
- Mango de alambre para un fácil transporte.
- El diseño ligero es fácil de levantar y vaciar.

Composición de materiales:

Polietileno de alta densidad (HDPE).

Uso recomendado y restricciones:

Uso de la cubeta: Uso profesional e institucional para limpieza.

Uso recomendado: Preferiblemente para la limpieza de suelos y pisos, con capacidad para almacenar y transportar agua limpia o sucia, para su uso con un sistema de trapeador WaveBrake®

Restricciones de uso: No quemar y alejar de cualquier fuente de ignición. No deformar, perforar o doblar, para una mayor eficiencia. Limpiar con agua y jabón. No limpie con cepillo de cerdas duras o con productos corrosivos. La durabilidad permite aumentar la longevidad del producto.

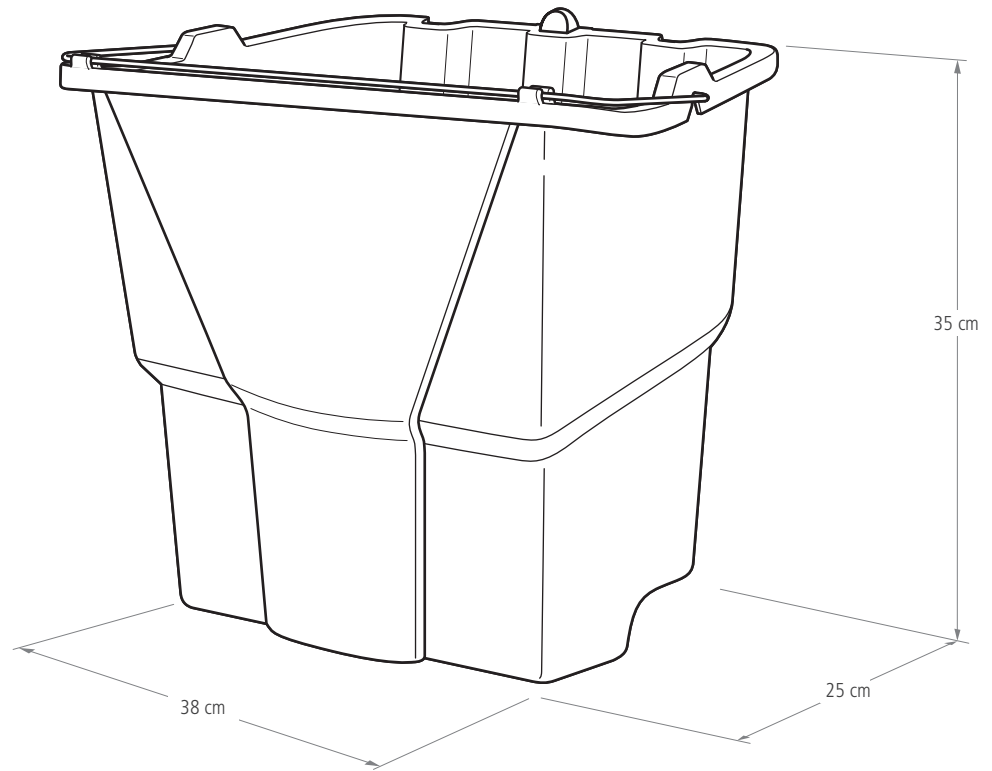

CUBETA PARA AGUA SUCIA WAVEBRAKE®



SKU #	DESCRIPCIÓN	COLOR	CAPACIDAD LT	ALTO CM	LARGO CM	ANCHO CM	UNIDAD DE EMPAQUE
2064907	CUBETA PARA AGUA SUCIA PARA WAVEBRAKE® DE 33 LIT	ROJO	33	38	35	24	6



Fecha de actualización: 19/08/2024

©2024 Rubbermaid Commercial Products LLC
8900 Northpointe Executive Park Drive, Huntersville, NC 28078

Página web: www.rubbermaidcommercialoficial.com

