



Los contenedores Ranger® de Rubbermaid Commercial Products combinan estilo moderno, construcción resistente y facilidad de mantenimiento. Sus puertas con bisagras integradas permiten un acceso práctico, facilitando una operación más rápida y segura. Una solución ideal para optimizar la gestión de residuos en distintos entornos.

Características y Beneficios:

- Puertas con bisagras que ocultan residuos y controlan olores.
- Ideal para la gestión de residuos en áreas de alto tráfico.
- Tapa con bisagras que facilita el vaciado.
- Retenedores metálicos que mantienen la bolsa en su lugar sin necesidad de hacer nudos.

Composición de materiales:

Polietileno de Baja Densidad (LDPE).

Uso adecuado y restricciones:

Uso del contenedor: uso profesional, institucional. Manejo de residuos y desechos.

Uso recomendado: preferiblemente para manejo, gestión de desechos y reciclaje.

Restricciones de uso: no quemar y alejar de cualquier fuente de ignición. No colocar productos calientes dentro o encima del contenedor. Lavar con agua y jabón, evitar usar productos corrosivos.

ADA



CONTENEDORES RANGER®

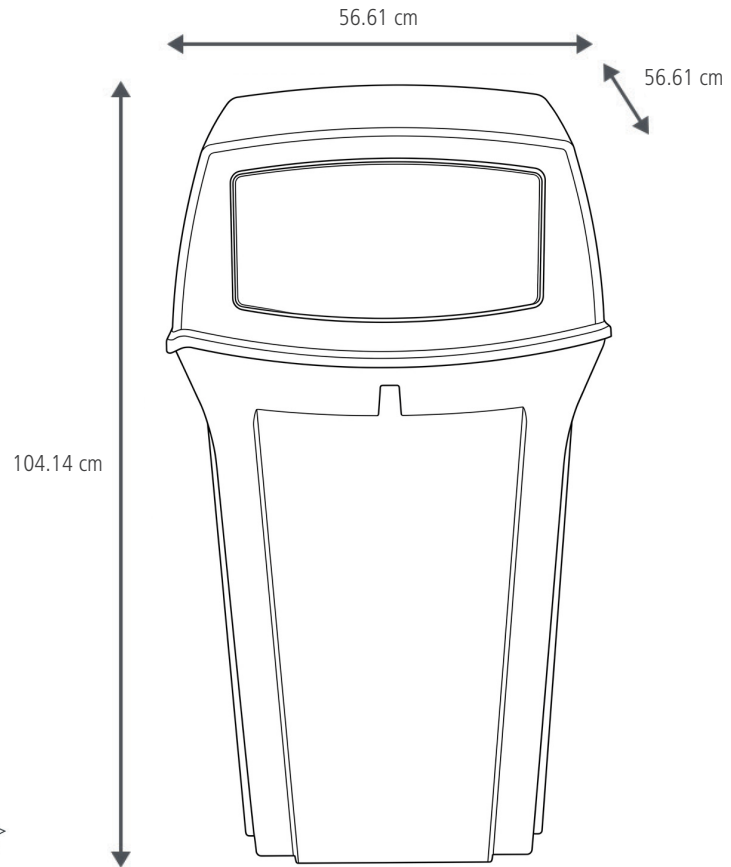

Contenedor de 45 galones - 2 puertas

CONTENEDOR RANGER®



35 Gal - 2 puertas

45 Gal - 2 puertas

45 Gal - 4 puertas

SKU #	DESCRIPCIÓN	COLOR	CAPACIDAD G/LT	ALTO CM/IN	LARGO CM/IN	ANCHO CM/IN	PESO KG/LB	UNIDAD DE EMPAQUE
FG843088BEIG	CONTENEDOR RANGER® 2 PUERTAS, 35 GALONES	BEIGE	35G/132LT	70.18/27.6	49.53/19.5	49.53/19.5	13.79/30	1
FG843088BLA	CONTENEDOR RANGER® 2 PUERTAS, 35 GALONES	NEGRO	35G/132LT	70.18/27.6	49.53/19.5	49.53/19.5	13.79/30	1
FG917188BEIG	CONTENEDOR RANGER® 2 PUERTAS, 45 GALONES	BEIGE	45G/170LT	104.14/41	54.61/21.5	54.61/21.5	19.05/42	1
FG917188BLA	CONTENEDOR RANGER® 2 PUERTAS, 45 GALONES	NEGRO	45G/170LT	104.14/41	54.61/21.5	54.61/21.5	19.05/42	1
FG917388BEIG	CONTENEDOR RANGER® 4 PUERTAS, 45 GALONES	BEIGE	45G/170LT	104.14/41	54.61/21.5	54.61/21.5	19.05/42	1
FG917388BLA	CONTENEDOR RANGER® 4 PUERTAS, 45 GALONES	NEGRO	45G/170LT	104.14/41	54.61/21.5	54.61/21.5	19.05/42	1



Fecha de actualización: 05/05/2026

©2026 Rubbermaid Commercial Products LLC
8900 Northpointe Executive Park Drive, Huntersville, NC 28078

Página web: www.rubbermaidcommercialoficial.com





La base con peso de Rubbermaid Commercial Products está diseñada para proporcionar mayor estabilidad a los contenedores Ranger® en exteriores. Se fija mediante tornillos y puede rellenarse con arena para mejorar su desempeño en áreas de alto tránsito. Su diseño permite mantener el contenedor en su lugar, reduciendo desplazamientos durante la operación.

Características y Beneficios:

- Compatible con contenedores Ranger® de 170 L y 246 L.
- Base que se rellena con arena para aumentar la estabilidad.
- Sistema de fijación mediante tornillos que aseguran el contenedor.
- Se entrega ensamblada para instalación directa.

Composición de materiales:

Polietileno de Baja Densidad (LDPE).

Uso adecuado y restricciones:

Uso del contenedor: diseñada para fijar y estabilizar contenedores Ranger® en superficies exteriores.

Uso recomendado: adecuada para anclar contenedores Ranger®.

Restricciones de uso: no la utilice sin fijación adecuada. Evite instalarla en superficies inestables o sin rellenar con material para peso.

BASE CON PESO PARA CONTENEDORES RANGER®

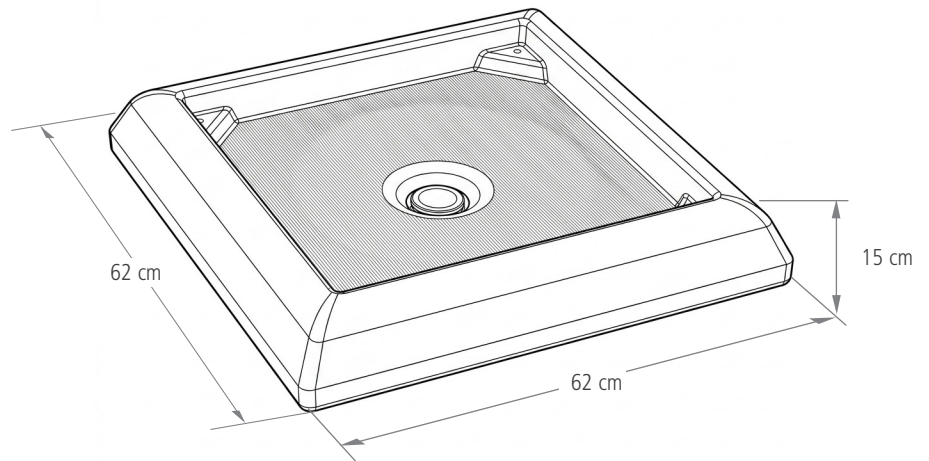

BASE CON PESO PARA CONTENEDORES RANGER®



FG917700BLA

SKU #	DESCRIPCIÓN	COLOR	ALTO CM/IN	LARGO CM/IN	ANCHO CM/IN	PESO KG/LB	UNIDAD DE EMPAQUE
FG917700BLA	BASE CON PESO PARA CONTENEDORES RANGER®	NEGRO	15.24/6	62.23/24.5	62.23/24.5	3.8/8.5	1



Fecha de actualización: 05/05/2026

©2026 Rubbermaid Commercial Products LLC
8900 Northpointe Executive Park Drive, Huntersville, NC 28078

Página web: www.rubbermaidcommercialoficial.com

